

ご入居時のお願い

ご入居者の皆様へ

～暮らしの中に“安心”というメリットを～

非常時屋内蓄電システムのご利用について

(注意事項を必ずお読みください)



こちらのお部屋には
蓄電池が
備え付けられています

災害などによる停電時に・



非常時屋内蓄電システムは、**停電検知後約5秒で自動切替!**

ポイント1: 停電時非常用として一部の照明、冷蔵庫、コンセントへ電力供給可能! ※蓄電池からの電源回路はお部屋により異なります。(コンセント等に表示有り)

ポイント2: 照明、テレビ、冷蔵庫など約5時間利用可能
※蓄電池の電気回路がTVコンセントに接続されている場合でも、共用部TVブースターへの電力供給がないとテレビ放送の受信は出来ません。

ポイント3: もちろん“スマホ”“PC”も充電可能!

◆ 入居時にご確認ください ◆

手順1・玄関内シューズボックス下にある蓄電池を確認いただき本体側面中央部の①スイッチを長押し(5秒以上)して**電源をON**にして下さい。

(移動の場合は重い(約52Kg)のでご注意ください)

手順2・電源がONになると残量を示す②バッテリーLEDランプが点灯します。

手順3・万が一、**電源が入らない**、**右上の③アラームLEDが点灯する**、等の場合は下記までご連絡ください。



※ユーザーマニュアルを必ずお読み下さい!

お問合せ
窓口

◆ エリーパワーカスタマーセンター ◆

フリーダイヤル **0120-631-663**

受付期間 9:00~21:00 (平日及び土日祝祭日とも)

非常時用屋内蓄電システムを 安全にご利用いただくために

蓄電池の過放電に注意願います！

蓄電池の過放電（電気を使い切ってしまう）を防ぐために、次の状態の維持をお願い致します。

- 通常時
 - ・蓄電池の電源がONの場合は操作は不要です。
- 正常な状態とは
 - ・分電盤ブレーカーON/蓄電池スイッチON

分電盤ブレーカーをOFFにする場合は 蓄電池のスイッチも必ずOFF！

分電盤ブレーカーがOFFで、蓄電池スイッチがONの状態は放電状態となります。例えば、ご旅行や出張で長期にお留守にし分電盤ブレーカーをOFFにする場合、蓄電池スイッチも必ずOFFにして下さい。万が一長期間(約1週間)蓄電池電源のみONのまま放置すると蓄電池が空になります。

※蓄電池残量0%の状態でも長期間充電せずに放置するとご使用出来なくなり、有償修理になる場合があります。

※蓄電池残量0%まで放電した場合は、できる限り速やかに電源を入れて充電してください。

管理会社：大和リビング(株) ダイワリビングインフォメーションセンター
0120-200-850 **ダイワリビング**

高消費電力電化製品にご注意！

本蓄電池(パワーイレ3)は1,400Wまでの出力になります。蓄電池から繋がっているコンセントに消費電力の高い電化製品（掃除機・ドライヤー・電子レンジ等）を繋げると蓄電池本体に設置されているブレーカーがOFFになり、蓄電池からの供給先のみ停電状態となります。その場合、電化製品を外して頂き下記図のようブレーカーを元に戻してください。蓄電池に繋がっているお部屋のコンセントには「蓄電池電源回路」の表示があります。

出力ブレーカーは、本体正面下部にあります。
出力ブレーカーの正常な位置は、下図ONの状態です。

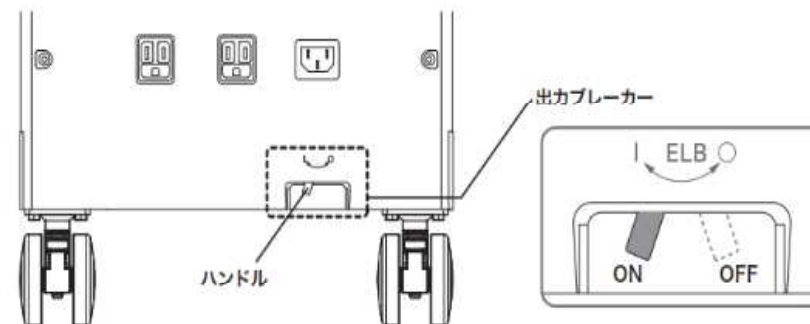

出力が規定を超えブレーカーがしゃ断されたとき

出力が規定を超え、出力ブレーカーがしゃ断されたときは、ハンドルが中央の位置に移動します。この場合は、使用している電気機器のケーブルを、本製品AC100V出力部から抜いてください。そのうえで、一旦ハンドルをOFFの位置に倒してから、ONの位置に戻してください。本製品への接続負荷を減らしたのち、引き続きご使用いただけます。

※接続電気機器の種類によっては、1.5kVA/1.4kW(1400W)未満に負荷を減らしても出力が規定を超えブレーカーが落ちる場合があります。

